

ΤΕΧΝΙΚΑ ΧΑΡΑΚΤΗΡΙΣΤΙΚΑ

Πίεση: 25 bar . **Ταχύτητα :** 13 m/s. **ΜΕΤΑΛΛΟ :** Ανοξείδωτο.
ΕΠΙΦΑΝΕΙΕΣ ΤΡΙΒΗΣ : Άνθρακας-Κεραμικό . **ΕΛΑΣΤΙΚΑ ΜΕΡΗ :** Σύνθετο λάστιχο
ΘΕΡΜΟΚΡΑΣΙΑ : -20 °C μέχρι + 150 °C

d	D	H*
9,5	28	25
12,7	32	25
15,8	35	25
18	39	25
19	40	25
20	41	25
20,6	41	25
22,2	43	25
25	45	25
25,4	47	25
28,5	56	33
30,1	58	33
31,7	59	33

H* : Μήκος τοποθέτησης κινητού μέρους

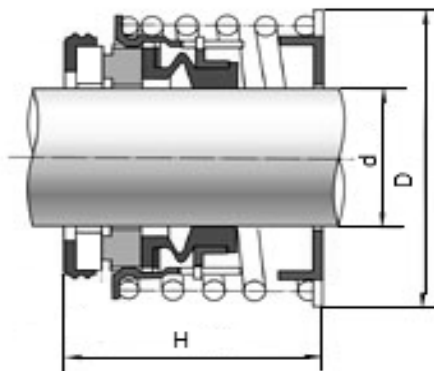

d	D	H*
34,9	63	33
38,1	67	33
40	69	33
41,3	71	33
44,4	74	41
45	75	41
47,6	77	41
50,8	81	41
53,9	84	41
55	85	41
57,1	88	41
58	90	41
60,3	91	41
63,5	94	41
66,6	100	49
69,8	103	49

H* : Μήκος τοποθέτησης κινητού μέρους

Διατίθενται και σε μεγαλύτερη διάμετρο κατόπιν παραγγελίας