

CASSETTE

Είναι εξαιρετικά άκαμπτες και επομένως χρησιμοποιούνται για πολύ βαριά χρήση και σε βρώμικα περιβάλλοντα, όπως εξοπλισμός χειρισμού υλικών, γεωργικά, δασοκομικά και κατασκευαστικά μηχανήματα. Οι σφραγίδες κασέτας είναι πλήρως ενθυλακωμένες. Το εσωτερικό σώμα σχηματίζει έναν λαβύρινθο γεμάτο γράσο με πολλά χείλη σφράγισης και βρωμιάς (ακτινικά και αξονικά). Το κύριο στεγανοποιητικό χείλος ενεργοποιείται με ελατήριο. Το γέμισμα με γράσο μειώνει τη φθορά, αυξάνει τη διάρκεια ζωής και επεκτείνει έτσι τα διαστήματα συντήρησης για εφαρμογές βαρέος τύπου. Περιέχουν επίσης μια πλήρως προεπεξεργασμένη επιφάνεια επαφής στεγανοποίησης. Επομένως, ο άξονας δεν χρειάζεται να σκληρυνθεί και να γειωθεί ειδικά

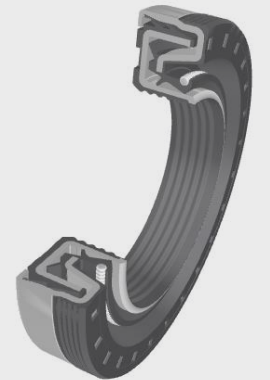
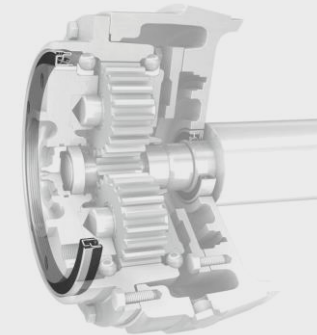
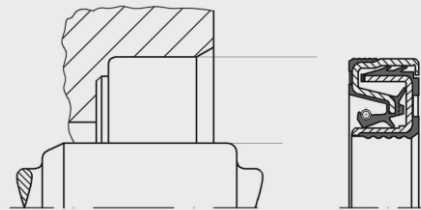

profile	product	type	description	materials	temp.*	temp.*	speed*	pressure*	range (mm)	
					[°C] min.	[°C] max.	[m/s] max.	[MPa] max.	from	to
	Oil seal	CASSETTE	Cassette seal other designs available	NBR	-40	80	7	0,05	300	
				FKM (VITON) VMQ, ACM, EPDM, HNBR ...	-30	100	9	0,05	300	

* The specified maximum values may not occur simultaneously.