

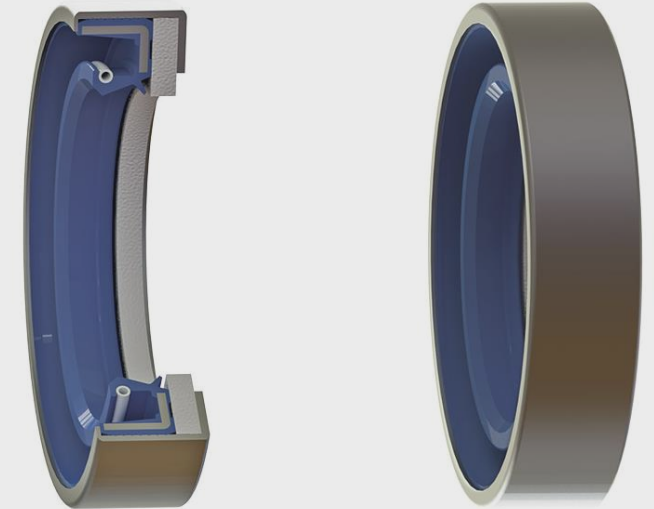

# COMBI

Αποτελούνται από στεγανοποιήσεις άξονα και αντιρρυπαντικούς εκτροπείς πολυουρεθάνης συνδεδεμένους με μεταλλικά πλαίσια. Συνδυασμός πρόσθετης στεγανοποίησης κατά της βρωμιάς από το εξωτερικό σε ένα περίβλημα. Χείλος στεγανοποίησης με ελατήριο. Πρόσθετο χείλος σκόνης. Κυρίως για χρήση σε όλες τις εφαρμογές με υψηλό επίπεδο ρύπανσης. Χρησιμοποιείτε κατά προτίμηση αντί για την τσιμούχα τύπου cassette σε περίπτωση υπερτιθέμενων κινήσεων περιστροφής και μετατόπισης.

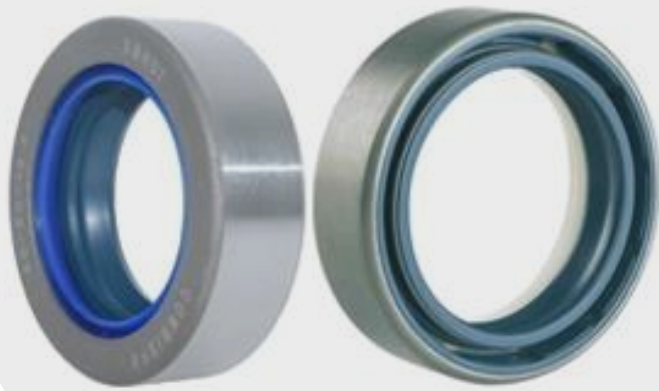

profile	product	type	description	materials	temp.*	temp.*	speed*	pressure*	range (mm)	
					[°C] min.	[°C] max.	[m/s] max.	[MPa] max.	from	to
	Oil seal	COMBI	Two mounted elements	NBR	-30	80	5	0,05	30	220
				FKM (VITON)	-20	100	10	0,05	30	220

\* The specified maximum values may not occur simultaneously.